

Утвержден:  
Решением Совета  
Новоалександровского  
муниципального района  
Ставропольского края  
третьего созыва  
№ 10/177 от 26.08.2014

# СХЕМА РАЗМЕЩЕНИЯ РЕКЛАМНЫХ КОНСТРУКЦИЙ НА ТЕРРИТОРИИ НОВОАЛЕКСАНДРОВСКОГО МУНИЦИПАЛЬНОГО РАЙОНА СТАВРОПОЛЬСКОГО КРАЯ.



г. Новоалександровск 2014 г



Согласовано:  
заключение № 44  
от 13.11.2014 № 42565/08

## ОГЛАВЛЕНИЕ

Оглавление .....	
1. ВВЕДЕНИЕ .....	2
2. Цели и задачи территориального планирования положения .....	4
3. Комплексная оценка территории Новоалександровского муниципального района.....	4
4. Требования по размещению, содержанию и эксплуатации рекламных конструкций в соответствии со схемой размещения рекламных конструкций на территории Новоалександровского муниципального района Ставропольского края .....	5
5. Рекламные конструкции. Виды рекламных конструкции .....	6
6. Требования к установке рекламных конструкций .....	8
7. Ответственность за нарушение требований .....	13
8. Зонирование рекламных конструкций .....	13
9. Графическая часть .....	
10. Графическое приложение 1 «Зоны размещения рекламных конструкций» .....	22
11. Графическое приложение 2 «Фрагменты карт размещения рекламных конструкций в городе Новоалександровск» .....	24
12. Графическое приложение 3 «Типы и виды рекламных конструкций» .....	38



# 1. ВВЕДЕНИЕ

В соответствии с Федеральным законом от 07.05.2013 № 98-ФЗ «О рекламе» пункта 5.8 статьи 19 Органы местного самоуправления муниципальных районов и городских округов утверждают схемы размещения рекламных конструкций на земельных участках независимо от форм собственности, а также на зданиях или ином недвижимом имуществе, находящихся в собственности субъектов Российской Федерации или муниципальной собственности.

Схема размещения рекламных конструкций является документом, определяющим места размещения рекламных конструкций, типы и виды рекламных конструкций, установка которых допускается на данных местах. Схема размещения рекламных конструкций должна соответствовать документам территориального планирования и обеспечивать соблюдение внешнего архитектурного облика сложившейся застройки, градостроительных норм и правил, требований безопасности и содержать карты размещения рекламных конструкций с указанием типов и видов рекламных конструкций, площади информационных полей и технических характеристик рекламных конструкций.

Территориальное планирование – это планирование развития территорий, в том числе для установления функциональных зон, определения планируемого размещения объектов федерального значения, объектов регионального значения, объектов местного значения, зон с особыми условиями использования территорий.

Основные положения территориального планирования решаются с учетом анализа существующего использования территории поселения, населенных пунктов, границ территорий объектов культурного наследия, границ зон с особыми условиями использования территории.

Руководствуясь нормами действующего законодательства, администрацией Новоалександровского муниципального района (далее - Администрация), разработана схема размещения рекламных конструкций на территории Новоалександровского муниципального района Ставропольского края в составе схемы территориального планирования Новоалександровского муниципального района Ставропольского края. Проект определяет основные идеи градостроительного развития на первую очередь строительства до 2023 года. Расчетный срок определен до 2033 года.

Подготовка схемы размещения рекламных конструкций осуществлялась с учетом положений Схемы территориального планирования Ставропольского края (Гипрогор, Москва 2006 г.) и других документов и материалов.

Проект разработан в соответствии с требованиями:

- Градостроительного кодекса РФ.
- Земельного кодекса РФ.
- Федерального закона от 13.03.2006 №38-ФЗ «О рекламе»



- Федерального закона от 07.05.2013 №98-ФЗ «О внесении изменений в Федеральный закон «О рекламе» и отдельные законодательные акты Российской Федерации».
- Федеральный закон от 08.11.2007 г. №257-ФЗ «Об автомобильных дорогах и о дорожной деятельности в Российской Федерации и о внесении изменений в отдельные законодательные акты Российской Федерации».
- Закона Ставропольского края «О некоторых вопросах, связанных с заключением договоров на установку и эксплуатацию рекламных конструкций» (распоряжение правительства Ставропольского края от 23 сентября 2013г. №323-рп).
- Порядка предварительного согласования схем размещения рекламных конструкций на земельных участках независимо о форм собственности, а так же на зданиях или ином недвижимом имуществе, находящимся в собственности Ставропольского края или муниципальной собственности, и вносимых в них изменений (утвержден постановлением Правительства Ставропольского края от 11 сентября 2013 г. №335-п).
- СНиП 2.07.01-89\* «Градостроительство. Планировка и застройка городских и сельских поселений»;
- СП 42.13330.2011 «Градостроительство. Планировка и застройка городских и сельских поселений»;
- ТСН 30-312-2066 Ставропольского края «Градостроительство. Планировка и застройка городских и сельских поселений Ставропольского края. Часть 1. Селитебные территории»;
- Закона Ставропольского края от 01.03.2005 № 9-кз «Об административно-территориальном устройстве Ставропольского края»;
- Закона Ставропольского края от 12.07.2006 г. № 57-кз «О территориальном планировании и планировке территории в Ставропольском крае»;
- Постановление Правительства Ставропольского края № 443-п от 08 ноября 2012г «О согласовании проекта схемы территориального планирования Ставропольского края (муниципальный контракт № 1-ОК от 09.11.2010г.)»;
- Стратегии социально-экономического развития Ставропольского края до 2020 г. и на период до 2025г., утвержденной распоряжением Правительства Ставропольского края от 15.07.2009г. № 221-рп;
- Стратегии социально-экономического развития Новоалександровского муниципального района Ставропольского края на период до 2025 г.;
- .....Схема размещения рекламных конструкций и вносимые в нее изменения подлежат предварительному согласованию с уполномоченным органом исполнительной власти соответствующего субъекта Российской Федерации в порядке, установленном высшим исполнительным органом государственной власти данного субъекта Российской Федерации. Схема размещения рекламных конструкций и вносимые в нее изменения подлежат опубликованию (обнародованию) в порядке, установленном для официального опубликования (обнародования) муниципальных правовых актов, и размещению на официальном сайте органа местного самоуправления муниципального района или органа местного самоуправления городского округа в информационно-телекоммуникационной сети «Интернет»;



– Федеральным законом от 07.05.2013 № 98-ФЗ «О внесении изменений в Федеральный закон «О рекламе» и отдельные законодательные акты Российской Федерации» внесены изменения в статью 19 Федерального закона от 13 марта 2013 г. №38-ФЗ «О рекламе», а также в Федеральный закон «Об общих принципах организации местного самоуправления в Российской Федерации» в части возложения на органы местного самоуправления муниципальных районов или городских округов обязанности по утверждению схем размещения рекламных конструкций (определение мест размещения рекламных конструкций, типов и видов рекламных конструкций, установка которых допускается на данных местах) на земельных участках независимо от форм собственности, а также введения упрощенного порядка демонтажа незаконно установленных и эксплуатируемых рекламных конструкций.

Схема размещения рекламных конструкций предполагает упорядочивание механизма размещения конструкций:

- полностью исключается возможность самовольного размещения рекламы владельцев рекламных конструкций;
- передается в ведение органам местной власти, которые получают право решать, где будет размещаться реклама;
- упрощается процедура демонтажа рекламных конструкций, которая так же позволяет более эффективно бороться с незаконным размещением рекламы.
- обеспечивается сохранение в неизменном виде архитектурных композиций, улучшение внешнего вида поселения.

## **2. Цели и задачи территориального планирования положения**

Целью является разработка схемы размещения рекламных конструкций на земельных участках независимо от форм собственности, а также на зданиях или ином недвижимом имуществе, находящихся в собственности Ставропольского края или муниципальной собственности, и вносимых в них изменений, а так же размещение на схеме существующих рекламных объектов и определение перспективного размещения рекламных конструкций.

## **3. Комплексная оценка территории Новоалександровского**

### **муниципального района**

Новоалександровский муниципальный район расположен в северо-западной части Ставропольского края. На севере, западе и юге граничит с Краснодарским краем, на севере с Красногвардейским районом Ставропольского края, на востоке с Изобильненским районом Ставропольского края.

Протяженность района с севера на юг 60 км и с востока на запад 48 км.



Территория Новоалександровского муниципального района составляла 2015,7 км<sup>2</sup> (201570 га в том числе сельхозугодий 174006 га, из них пашни 166085 га) или 3% от всей территории Ставропольского края.

Численность постоянного населения Новоалександровского района на 01.01.2010г. составила 64,3 тыс. человек, которые проживают в городе Новоалександровск и 40 сельских населенных пунктах. Средняя плотность населения – 31,4 чел./кв.км ( по краю в целом 40,9 чел./кв.км.)

Новоалександровский муниципальный район Ставропольского края с административным центром в городе Новоалександровске имеет в своем составе 12 муниципальных образований: город Новоалександровск, Григорополисский сельсовет, Темижбекский сельсовет, станицы Кармалиновской; Раздольненский сельсовет, Радужский сельсовет, Горьковский сельсовет, Красночервонный сельсовет, Краснозорецкий сельсовет, Светлинский сельсовет, станицы Расшеватской, Просадовый сельсовет.

#### **4. Требования по размещению, содержанию и эксплуатации рекламных конструкций в соответствии со схемой размещения рекламных конструкций на территории Новоалександровского муниципального района Ставропольского края**

1. Настоящие Требования разработаны в соответствии с Федеральным законом от 13.03.2006 N 38-ФЗ "О рекламе", в целях улучшения эстетического облика города и упорядочения размещения наружной рекламы на территории Новоалександровского муниципального района.

2. Настоящие Требования регламентируют общие и специальные требования к средствам информации и отдельным видам рекламных конструкций, к установке, содержанию и эксплуатации рекламных конструкций.

3. Основным требованием к наружной рекламе является высокий художественный и технический уровень исполнения. Реклама должна быть распознаваемой, достоверной, этичной, не вводить потребителей в заблуждение и соответствовать положениям Федерального закона "О рекламе".

4. Установка средств наружной рекламы всех видов допускается при наличии разрешения, выдаваемого в установленном порядке.

5. Материалы, используемые при изготовлении всех видов средств наружной рекламы, должны отвечать современным требованиям качества, монтаж средств наружной рекламы должен производиться без отклонений от утвержденной проектной документации, а сами они должны содержаться в техническом и эстетическом порядке.

6. Дополнения, изменения генеральной схемы по размещению рекламных конструкций рассматриваются и утверждаются не реже 2 (двух) раз в год.

7. Установка рекламных конструкций в соответствии со схемой производится при условии согласования с организациями и учреждениями, предусмотренных для соблюдения требований государственного стандарта РФ «Наружная реклама на автомобильных дорогах и территориях городских и сельских поселений» (ГОСТ Р 52044-2003)

8. С целью соблюдения архитектурного облика города и сложившейся застройки формат рекламных конструкций на самостоятельных опорах в обязательном порядке



согласовываются с Администрацией и определяются в зависимости от места размещения (ширины улицы, высоты рядом, находящихся жилых домов, расстояния от тротуаров, зеленых насаждений)

## 5. Рекламные конструкции. Виды рекламных конструкции

**Рекламные конструкции** – технические средства территориального размещения, иные приспособления, декоративные и художественные элементы, используемые для распространения рекламной информации, предназначенной для неопределенного круга лиц и рассчитанной на визуальное восприятие из городского пространства.

**Брандмауэры** – рекламные конструкции, размещаемые на плоскости стен зданий или сооружений, которые устанавливаются с учетом архитектурных особенностей этих зданий и сооружений, состоящие из каркаса, элементов крепления и имеющих одну поверхность для размещения рекламы (далее — информационное поле).

(обозначение на карте БМ).

**Перетяжки** – рекламные конструкции, состоящие из отдельно стоящих опор, тросовых конструкций и двух информационных полей. Возможно крепление тросовых конструкций к зданиям сооружениям. Информационное поле может быть выполнено из жестких материалов, материалов на мягкой основе, иметь светлое оформление, в том числе гирлянды.

(обозначение на карте П1).

**Пиллары** – рекламные конструкции малого формата с внутренним подсветом (трехгранные тумбы), с тремя информационными полями, размер каждого из которых не более 1,4х3,0 метра, присоединяемых к земельному участку и состоящие из основания, каркаса и информационного поля вогнутой формы.

(обозначение на карте П2).

**Рекламные конструкции в составе остановочных пунктов движения общественного транспорта** – рекламные конструкции, размещаемые на элементах уличной мебели, с информационным полем, предназначенным для размещения рекламы.

(обозначение на карте А).

**Рекламные конструкции, совмещенные с элементами уличной мебели (на парковых скамейках, уличных терминалах оплаты и т.д.)** – рекламные конструкции, размещаемые на элементах уличной мебели, с информационным полем, предназначенным для размещения рекламы.

(обозначение на карте АА).



**Сити-борды** – рекламные конструкции среднего формата с внутренним подсветом, состоящие из фундамента, каркаса, опоры и имеющие одно или два информационных поля, размер каждого из которых составляет не более 3,7х2,7 метра.

(обозначение на карте СиБ).

**Сити-форматы (пилоны)** – двухсторонние рекламные конструкции малого формата с внутренним подсветом, располагаемые на тротуарах или прилегающих к тротуарам газонах, имеющие два информационных поля, размер каждого из которых составляет не более 1,2х1,8 метра.

(обозначение на карте СФ).

**Суперборды (суперсайты)** – щитовые рекламные конструкции большого формата, оборудованные внешним подсветом, состоящие из фундамента, каркаса, опоры и имеющие не более трех информационных полей, размер каждого может составлять 12,0х4,0 метра 12,0 ч 5,0 метра или 15,0 х 5,0 метра.

(обозначение на карте СуБ).

**Щиты 6,0 х3,0 метра** – щитовые рекламные конструкции, среднего формата, состоящие из фундамента, каркаса, опоры и имеющие одно или два информационных поля размером 6,0 х 3,0 метра.

(обозначение на карте 6х3).

**Электронные табло** – рекламные конструкции, предназначенные для воспроизведения изображения на плоскости экрана за счет светоизлучения светодиодов, ламп, иных источников света или светоотражающих элементов.

(обозначение на карте ЭТ).

**Электронные табло (навесное)** – рекламные конструкции, предназначенные для воспроизведения изображения на плоскости экрана за счет светоизлучения светодиодов, ламп, иных источников света или светоотражающих элементов

(обозначение на карте ЭТ(Н)).

**Афишные стенд ( в виде тумбы)**

(обозначение на карте АС).

**Панель-кронштейн**

(обозначение на карте ПК).

**Строительная сетка**

(обозначение на карте С).





## 6. Требования к установке рекламных конструкций

1. Рекламные конструкции должны соответствовать требованиям ГОСТ Р 52044-2003, принятого постановлением Госстандарта РФ от 22.04.2003 г. №124-ст, табл.1. Схема допустимых расстояний от рекламных конструкций до объекта притяжения.

2. Рекламная конструкция должна быть спроектирована, изготовлена и смонтирована в соответствии с существующими строительными нормами и правилами, санитарными нормами и правилами, противопожарными правилами.

Проектирование, изготовление, монтаж, эксплуатация и утилизация рекламных конструкций и их частей должны соответствовать установленным в Российской Федерации требованиям качества и безопасности, предъявляемым к продукции, производственным процессам, эксплуатации и услугам согласно: техническим регламентам и условиям, строительным нормам и правилами (СНиП); правилам устройства электроустановок (ПУЭ); правилам технической эксплуатации электроустановок потребителей (ПТЭЭП); национальным стандартам ГОСТ-Р и другим нормативным документам.

3. Строительно-монтажные и электротехнические работы по установке и эксплуатации рекламной конструкции должны выполняться в соответствии с проектной документацией организациями, имеющими лицензии на проведение соответствующих работ, выданные в установленном порядке, либо ответственными за электрохозяйство.

4. Рекламные конструкции не должны иметь сходства по внешнему виду, изображению, звуковому эффекту с техническими средствами организации дорожного движения и специальными сигналами, ухудшать их видимость, снижать безопасность движения, мешать проходу пешеходов, уменьшать габариты инженерных сооружений, издавать звуки, которые могут быть услышаны в пределах проезжей части, создавать впечатление нахождения на дороге пешеходов, транспортных средств, животных, других предметов, вызывать ослепление участников движения светом, в том числе отраженным, должны соответствовать требованиям правил, стандартов, технических норм, предъявляемых к конструкциям данного типа.

5. Рекламная конструкция должна предусматривать подсветку информационного поля, включение которой осуществляется в соответствии с графиком режима работы уличного освещения. Исключение могут составлять рекламные конструкции, подсветка которых технически затруднена или нецелесообразна (транспаранты-перетяжки, флаговые композиции, навесы, наземные панно, маркизы).

Для освещения рекламных конструкций должны использоваться световые приборы промышленного изготовления, обеспечивающие выполнение требований электро – и пожаробезопасности. Крепление светового прибора должно обеспечивать



его надежное соединение с рекламной конструкцией и выдерживать ветровую и снеговую нагрузку, вибрационные и ударные воздействия.

6. Опоры рекламных конструкций должны быть изготовлены из материалов, обеспечивающих высокий уровень безопасности при наездах и достаточную устойчивость при ветровой нагрузке и эксплуатации.

7. Эксплуатация рекламных конструкций, опасных для жизни и здоровья населения, недопустимо.

Получение разрешения на ранее установленные и эксплуатируемые рекламные конструкции переоформляется в соответствии с разделом 7 Положения о порядке размещения рекламных конструкций на территории Новоалександровского муниципального района Ставропольского края.

Все стационарные рекламные конструкции должны получить техническое заключение о безопасности в эксплуатации. Владелец (ответственный за эксплуатацию) обязан привлечь организацию, имеющую право на данный вид деятельности, для проведения проверки технического состояния рекламной конструкции.

На основании результатов проверки технического состояния рекламной конструкции, привлеченная организация, выдает заключение о возможности эксплуатации данной конструкции, с указанием определенного срока или обоснованное заключение о невозможности дальнейшей эксплуатации.

#### 8. Эксплуатация и обследование рекламных конструкций.

Решение о необходимости обследования конструкции, находящейся в эксплуатации, принимает Администрация, но не реже чем один раз в год.

Владелец, по предписанию Администрации обязан произвести работы по обследованию рекламных конструкций, которые производят экспертные организации, аккредитованные в установленном порядке. Расходы по проведению обследования возлагаются на владельца.

Обследование включает:

- проверку состояния и степень повреждения конструкции вследствие механических, температурных, коррозионных и других воздействий;
- контрольный расчет несущей способности конструкции.

По результатам проверки составляется заключение (либо акт проверки), содержащее краткое описание недостатков, выводы о возможности дальнейшей эксплуатации конструкции и срок следующего обследования.

Владелец рекламной конструкции обязан устранить недостатки, указанные в заключении, в пятидневный срок. В случае не устранения указанных недостатков, Администрация вправе обратиться в суд с требованием о признании разрешения недействительным.

Владелец рекламной конструкции осуществляет эксплуатацию принадлежащих ему рекламных конструкций, поддерживает их в исправном состоянии с соблюдением всех норм технической безопасности, несет ответственность за любые нарушения правил безопасности, а также за неисправности и аварийные ситуации, возникшие в результате эксплуатации рекламной конструкции. Владелец рекламной



конструкции обязан в установленном порядке обеспечивать уборку прилегающей территории.

9. Работы по установке (монтажу), эксплуатации и демонтажу рекламной конструкции осуществляются ее владельцем по договору с собственником земельного участка, здания или иного недвижимого имущества, к которому присоединяется рекламная конструкция, либо с лицом, уполномоченным собственником такого имущества.

10. Рекламные конструкции не должны размещаться в местах, где их установка и эксплуатация может наносить ущерб элементам благоустройства города.

Владельцы рекламных конструкций, независимо от организационно-правовой формы и формы собственности, обязаны по требованию Администрации за свой счет произвести замену, ремонт, окраску элементов конструкций рекламы, нарушающих архитектурно-градостроительный облик городской среды.

11. Рекламные конструкции не должны находиться без информационных сообщений. В противном случае должна быть размещена самореклама владельца рекламной конструкции или реклама социальной направленности.

Самореклама владельца рекламной конструкции должна иметь художественное оформление, не допускается размещение только одного телефонного номера владельца.

12. Обязательным условием эксплуатации рекламной конструкции является наличие на ней реквизитов владельца рекламной конструкции в виде таблички или надписи с указанием реквизитов разрешения на установку рекламной конструкции, номера его телефона. Размер текста должен позволять его прочтение.

13. При проведении работ по монтажу рекламных конструкций на земельных участках обязательно наличие разрешительных документов на производство земляных работ.

14. При проведении работ по установке и эксплуатации рекламных конструкций необходимо соблюдать общественный порядок и правила по благоустройству города.

15. Художественное решение рекламной конструкции должно соответствовать общей концепции рекламного оформления улицы, площади, архитектурного ансамбля.

Размещение наружных рекламных конструкций на фасаде зданий осуществляется на основании утвержденного паспорта отделки фасада (со схемой комплексного решения размещения рекламы на фасаде, предоставляемых лицом первым, устанавливающим рекламную конструкцию на данном объекте, с учетом взаимного расположения рекламных конструкций различного типа).

16. Не допускается установка на фасаде здания, плоскости стен зданий и сооружений, на деревьях, либо между ними конструкций, предназначенных для размещения на них временных информационных сообщений, рекламных акций (например, о скидках, распродажах, акциях и т.п.), а также при открытии новых предприятий. Данная информация может быть размещена в витринах.



17. Не допускается реклама на ограждениях, в том числе роспись этих ограждений.











18. Самовольно установленные рекламные конструкции (без оформленных в установленном порядке разрешительных документов) подлежат демонтажу силами владельца рекламной конструкции на основании предписания органов местного самоуправления, с указанием срока проведения демонтажа. По истечении установленного срока демонтаж производится в соответствии со статьей 19 п.5.8. ФЗ-98 от 07.05.06 «О рекламе».

19. Владелец рекламной конструкции обязан использовать рекламную конструкцию исключительно в целях распространения рекламы или социальной рекламы. Работы по размещению социальной рекламы выполняются самим владельцем.

20. Владелец рекламной конструкции обязан выполнять все указания, предписания органов, регулирующих рекламную деятельность, связанные с выполнением ими своих контрольных функций, в том числе по досрочному демонтажу рекламной конструкции.



12  
Таблица.1. Схема допустимых расстояний от рекламных конструкций до объекта притяжения.

Название рекламных конструкций	Виды рекламных конструкций									
	МАЛОГАБАРИТНЫЕ				КРУПНОГАБАРИТНЫЕ					
	ПИЛЛАР	СИТФОРМАТ	ПАНЕЛЬ-КРОНШТЕЙН	ПИЛОН	СИТИБОРД	СУПЕРБОРД	ЭЛЕКТРОННЫЕ ТАБЛО	СТРОИТЕЛЬНОЕ ОГРАЖДЕНИЕ	НАСТЕННОЕ ПАННО	Отдельно стоящие конструкции, ЩИТЫ
Расстояние от рекламной конструкции до объекта притяжения										
	1	2	3	4	5	6	7	8	9	10
Остановки общественного транспорта	-	-	-	-	25м	25м	25м	-	-	25м
Пешеходного перехода и пересечения дорог	не менее 10 м	не менее 10 м	-	-	50м	50м	50м	-	-	50м
Бровки дороги (бордюрного камня)	5м	3м	-	-	5м	5м	5м	-	-	5м
Дорожных знаков и светофоров	40м	25м	-	-	60м	120м	120м	-	-	40м



## 7. Ответственность за нарушение требований

1. Лица, допустившие нарушение, несут административную ответственность в соответствии с действующим законодательством.

2. Применение мер ответственности не освобождает нарушителя от обязанности соблюдения настоящих Требований и возмещения причиненного им ущерба.

3. При причинении ущерба рекламной конструкцией гражданам или имуществу юридических лиц, владелец рекламной конструкции несет ответственность по возмещению убытков в порядке, установленном действующим законодательством.

4. При несоблюдении владельцем рекламной конструкции настоящих Требований Администрации вправе направлять ему предписания с требованием устранить указанные нарушения, а в случае невыполнения данного требования принимать решение об аннулировании разрешения.

## 8. Зонирование рекламных конструкций

Схема размещения рекламных конструкций содержит зонирование, строго определяющее перечень распределения рекламных конструкций на территории Новоалександровского муниципального района (графическое приложение 1 «Зоны размещения рекламных конструкций»):

### Зона 1

1. Рекламный щит (6x3) (Приложение 1);
2. Ситиборд(2,7x3,7м) (Приложение 2);
3. Суперсайт;
4. Светодиодный экран.

### Зона 2

Типы рекламных конструкций входящие в «Зону 1»;

5. Пилон (Приложение 3);
6. Пиллар (Приложение 4);
7. Панель-кронштейн (Приложение 5);
8. Настенное панно (брендмауэр) (Приложение 6);
9. Перетяжка (Приложение 7);
10. Отдельно стоящая конструкция «Остановочный павильон»;
11. Отдельно стоящая конструкция «Остановочная площадка»;
12. Афишный стенд (в виде тумбы).

Типы и виды рекламных конструкций (графическое приложение 3) выбраны с учетом компактности планировочной структуры застройки. При размещении рекламных конструкций особое внимание уделялось, автомобильным дорогам краевого и районного значения,



межпоселкового назначения, и дорогам внутри поселковым. Все автомобильные дороги распределены на главные, основные, и второстепенные (табл.2).

### Расшифровка условного обозначения рекламной конструкции на схеме размещения рекламной конструкции



Таблица 2. Коды распределения улиц города Новоалександровска Новоалександровского муниципального района по значимости.

Уровень значимости	Наименование улиц	Код улицы
Главные улицы	ул.Армавирская	01
	ул.Васильевская	02
	ул.Гагарина	03
	ул.Горная	04
	ул.Железнодорожная	05
	ул.Карла-Маркса	06
	пер.Красноармейский	07
	ул.Ленина	08
	ул.Маршала Жукова	09
	ул.Панфилова	10
	ул.Победы	11
	ул.Пушкина	12
	ул.Расшеватская	13
	ул.Северная	14
	ул.Л.Толстого	15
Основные улицы	ул.Апанасенко	16
	ул.Будённого	17
	ул.Володарского	18
	ул.Горная	19
	ул.Гражданская	20
	пер.Гоголя	21
	ул.Залесного	22
	ул.Заводская	23
	ул.Калинина	24
	ул.Краснопартизанская	25
	пер.Краснофлотский	26
	ул.Объездная	27
	ул.Пролетарская	28
	ул.Строительная	29
	ул.Степная	30
	ул.Советская	31



	ул. Севастопольская	32
	ул. Чапаева	33
Второстепенные улицы	ул. Автомобилистов	34
	ул. Александровская	35
	ул. Армавирская	36
	пер. Апрельский	37
	ул. Ботаническая	38
	ул. Бочкова	39
	пер. Братский	40
	ул. Берёзовая	41
	ул. Вишнёвая	42
	ул. Весеня	43
	ул. Ворошилова	44
	пер. Владимирова	45
	пер. Восточный	46
	пер. Весёлый	47
	ул. Горького	48
	ул. Григорополисская	49
	пер. Гайдара	50
	ул. Добровольского	51
	ул. Дальняя	52
	ул. Декоративная	53
	ул. Дорожная	54
	пер. Донской	55
	пер. Дружбы	56
	пер. Есина	57
	ул. Заречная	58
	пер. Западный	59
	ул. Изобильная	60
	ул. Камчатская	61
	ул. Королёва	62
	ул. Космонавтов	63
	ул. Карбышева	64
	ул. Курченко	65
	ул. Крайняя	66
ул. Конституции	67	
ул. Крупской	68	
ул. Кавказская	69	
ул. Кирова	70	
ул. Красногвардейская	71	
пер. Куйбышева	72	
пер. Кубанский	73	
пер. Крылова	74	
пер. Короткий	75	
пер. Кима	76	
пер. Коллективный	77	
пер. Красина	78	
пер. Казачий	79	
ул. Луговая	80	





ул.Лазурная	81
пер.Ломоносова	82
пер.Ладовский	83
пер.Лермонтова	84
ул.Матросова	85
ул.Мясокомбинатовская	86
ул.Мичурина	87
ул.Молодёжная	88
ул.Мирная	89
пер.Московский	90
ул.Николаевская	58
ул.Нахимова	59
пер.Новый	60
пер.Некрасова	61
ул.Октябрьская	62
ул.Освободите-лей	63
пер.Островского	64
пер.Озёрный	65
ул.Полевая	66
ул.Присадовая	67
ул.Первомайская	68
ул.Промышленная ул.	69
пер.Передовой	70
пер.Подгорный	71
пер.Пугача	72
пер.Почтовый	73
ул.Раздольная	74
ул.Российская	75
пер.Рабочий	76
ул.Садовая	77
ул.Спортивная	78
ул.Свободная	79
ул.Светлая	80
ул.Сиреневая	81
ул.Серафимови-ча	82
пер.Солнечный	83
пер.Серова	84
пер.Социалистический	85
пер.Титова	86
пер.Тургенева	87
пер.Терешковой	88
ул.Урицкого	89
ул.Фестивальная	90
ул.Фоминского	91
пер.Цветочный	92
пер.Чехова	93
пер.Чичерина	94
ул.Шолохова	95
пер.Шоссейный	96



пер. Широкий	97
пер. Шевченко	98
ул. Элеваторная	99
пер. Энгельса	100
ул. Юбилейная	101
ул. Ясенева	102
ул. 8 марта	103



Таблица 3. Перечень установленных рекламных конструкций на территории Новоалександровского муниципального района Ставропольского края

№ П/П	Место расположения	Адрес	Привязка к ПК	Координаты	Тип рекламной конструкции	Обозначение	Площадь	Примечание
1	г.Новоалександровск	Ул.Панфилова	Западной от перекрестка ул.Панфилова-ул.Мясокомбинатовской ПК1+347	N45°29'18,39" E41°10'36,27"	Отдельно стоящий щит, 2-х сторонний	Щ-10-004	2 стороны по18 кв.м.	Графическое приложение 2. Фрагмент 5 карты размещение рекламных конструкций. Относящийся к зоне 2, приведены в Графическое приложение 1.
2	г.Новоалександровск	Ул.Панфилова	Западной от перекрестка ул.Панфилова-ул.Мясокомбинатовской ПК1+105	N45°29'19,87" E41°10'45,75"	Отдельно стоящий щит, 2-х сторонний	Щ-10-005	2 стороны по18 кв.м.	Графическое приложение 2. Фрагмент 5 карты размещение рекламных конструкций. Относящийся к зоне 2, приведены в Графическое приложение 1.
3	г.Новоалександровск	Ул.Панфилова	Западной от перекрестка ул.Панфилова-ул.Мясокомбинатовской	N45°29'19,47" E41°10'49,73"	Отдельно стоящий щит, 2-х сторонний	Щ-10-006	2 стороны по18 кв.м.	Графическое приложение 2. Фрагмент 5 карты размещение рекламных



			кая ПК1+62					конструкций. Относящийся к зоне 2, приведены в Графическое приложение 1.
4	г.Новоалек сандровск	ул.Толстого	Въезд в город Ставрополь- Новоалександровск 74+83, в 73 м от кафе «Крепость»	N45029`08,82” E41014`53,28”	Отдельно стоящий щит, 2-х сторонний	Щ-12-008	2 стороны по18 кв.м.	Графическое приложение 2. Фрагмент 2 карты размещение рекламных конструкций. Относящийся к зоне 2, приведены в Графическое приложение 1.
5	г.Новоалек сандровск	ул.Толстого	Въезд в город Ставрополь- Новоалександровск ПК 74+600, в 55 м от выезда с АЗС НГК	N45029`06,24”E41 015`05,30”	Отдельно стоящий щит, 2-х сторонний	Щ-12-009	2 стороны по18 кв.м.	Графическое приложение 2. Фрагмент 2 карты размещение рекламных конструкций. Относящийся к зоне 2, приведены в Графическое приложение 1.
6	г.Новоалек сандровск	ул.Толстого	Въезд в город а/д Ставрополь- Новоалександровск ПК 73+900 в 140 м от моста через балку	N45029`03,14”E41 015`12,59”	Отдельно стоящий щит, 2-х сторонний	Щ-12-011	2 стороны по18 кв.м.	Графическое приложение 2. Фрагмент 2 карты размещение рекламных



			Терновая					конструкций. Относящийся к зоне 2, приведены в Графическое приложение 1.
7	г.Новоалек сандровск	ул.Северная	Перекресток ул.Северной с пер.Широким, выезд на село Красногвардейское ПК80+480	N45030`40,47"E41 014`37,61"	Отдельно стоящий щит, 2-х сторонний	Щ-14-014	2 стороны по18 кв.м.	Графическое приложение 2. Фрагмент 1 карты размещение рекламных конструкций. Относящийся к зоне 2, приведены в Графическое приложение 1.
8	г.Новоалек сандровск	Пер.Красноарм ейский	Пересечение пер.Красноармейско го и ул.Урицкого, ПК0+590	N45°29'01,85"E41 °11'51,57"	Отдельно стоящий щит, 2-х сторонний	Щ-06-018	2 стороны по18 кв.м.	Графическое приложение 2. Фрагмент 4 карты размещение рекламных конструкций. Относящийся к зоне 2, приведены в Графическое приложение 1.
9	г.Новоалек сандровск	Ул.Григорипол исская	Новоалександровск – Григорополисская выезд ПК 1+760		Отдельно стоящий щит, 2-х сторонний	Щ-01-017	2 стороны по18 кв.м.	Графическое приложение 2. Фрагмент 3 карты размещение рекламных



								конструкций. Относящийся к зоне 2, приведены в Графическое приложение 1.
--	--	--	--	--	--	--	--	--



**10. Графическое приложение 1 «Зоны размещения  
рекламных конструкций»**

**11. Графическое приложение 2 «Фрагменты карт  
размещения рекламных конструкций в городе  
Новоалександровск»**



Фрагмент 5 карты размещения рекламных конструкций в городе  
Новоалександровск

## Схема размещения рекламной конструкции

Рекламный щит Щ-10-004 (  $N45^{\circ}29'18,39''E41^{\circ}10'36,27''$  ) расположен по ул.Панфилова,  
347 м западнее от перекрестка ул.Панфилова-ул.Мясокомбинатовская

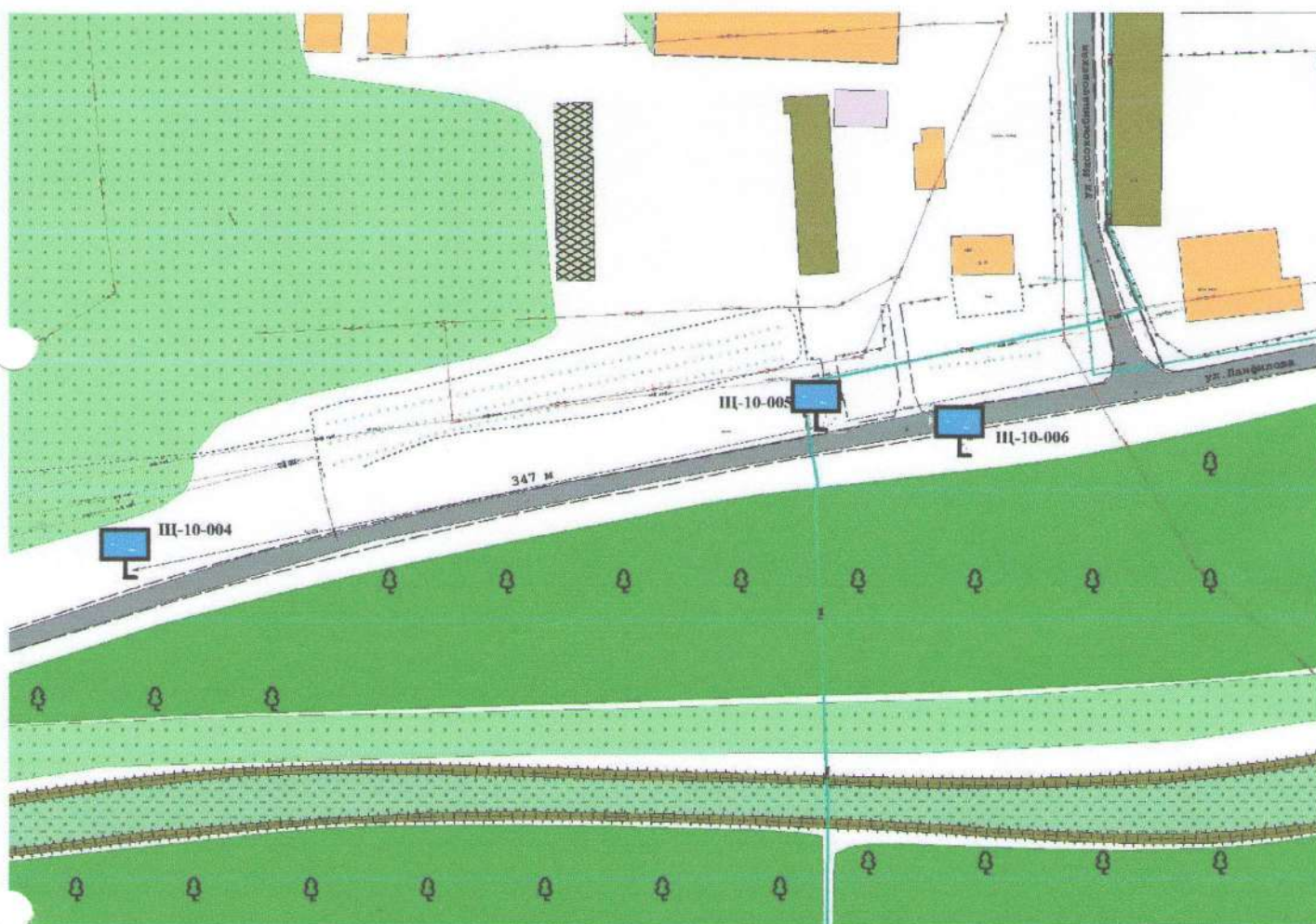

## Схема размещения рекламной конструкции

Рекламный щит Щ-10- 005(  $N45^{\circ}29'19,87''E41^{\circ}10'45,75''$ ) расположен по ул.Панфилова, 105 м западнее от перекрестка ул.Панфилова-ул.Мясокомбинатовская

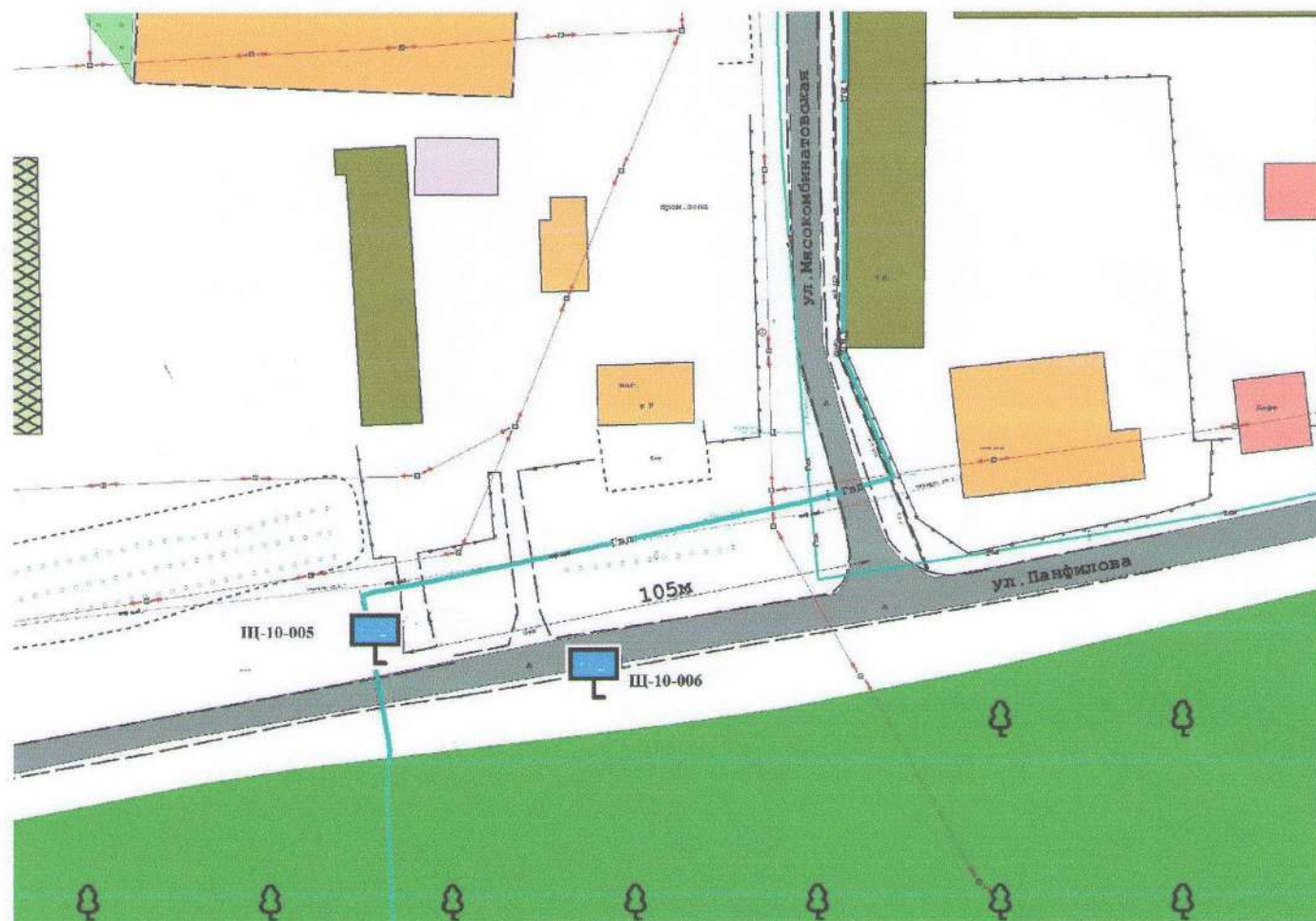

# Схема размещения рекламной конструкции

Рекламный щит Щ-10-006 (N45°29'19,47" E41°10'49,73" ) расположен по ул. Панфилова, 62м западнее от перекрестка ул. Панфилова-ул. Мясокомбинатовская





Фото 1 Рекламный Щит ЩЦ-10-004



Фото 2 Рекламный Щит ЩЦ-10-005

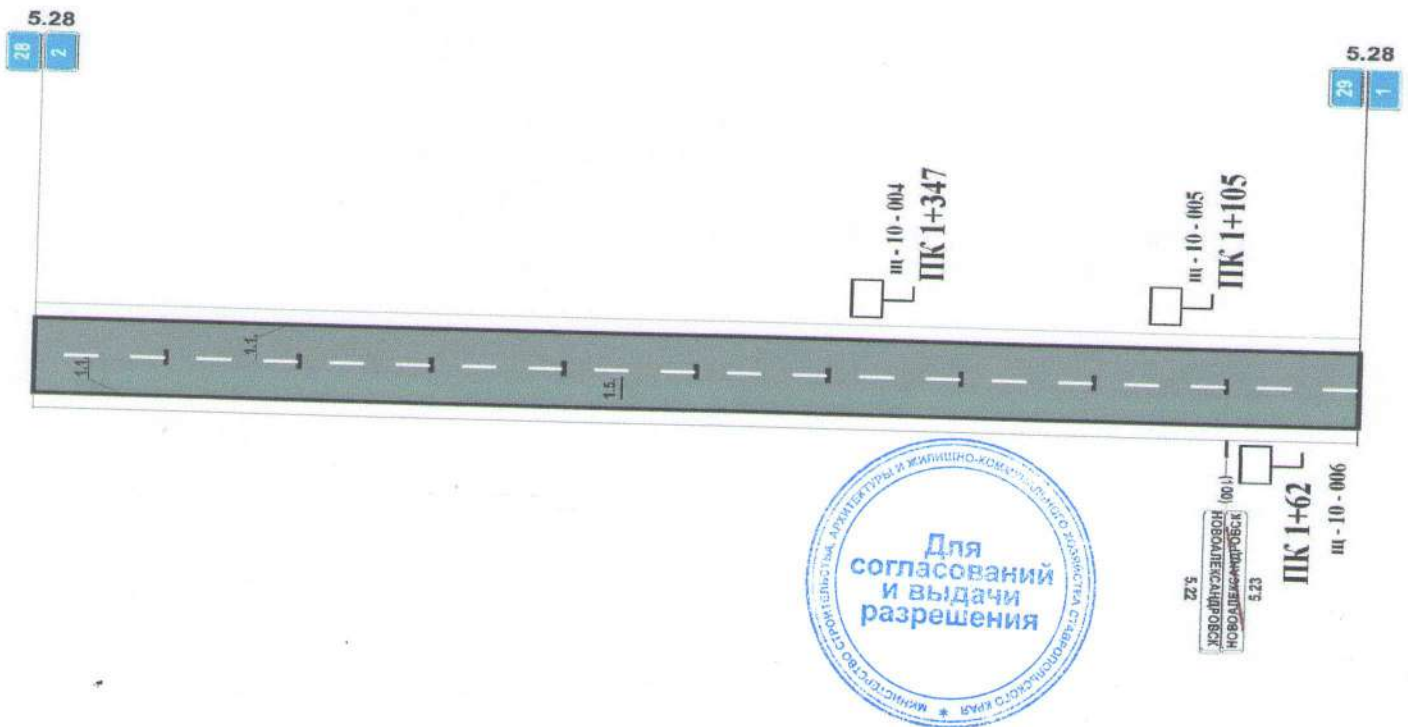



Фото 3 Рекламный Щит ЩЦ-10-006



Фрагмент 2 карты размещения рекламных конструкций в городе Новоалександровск

Схема размещения рекламной конструкции

Рекламный щит Щ-12-008 (N45°09'08,82" E41°14'53,28") установлен по ул.Л.Толстого, 83 от кафе "Старая крепость", 72м от перекрестка прилегающей второстепенной дороги.

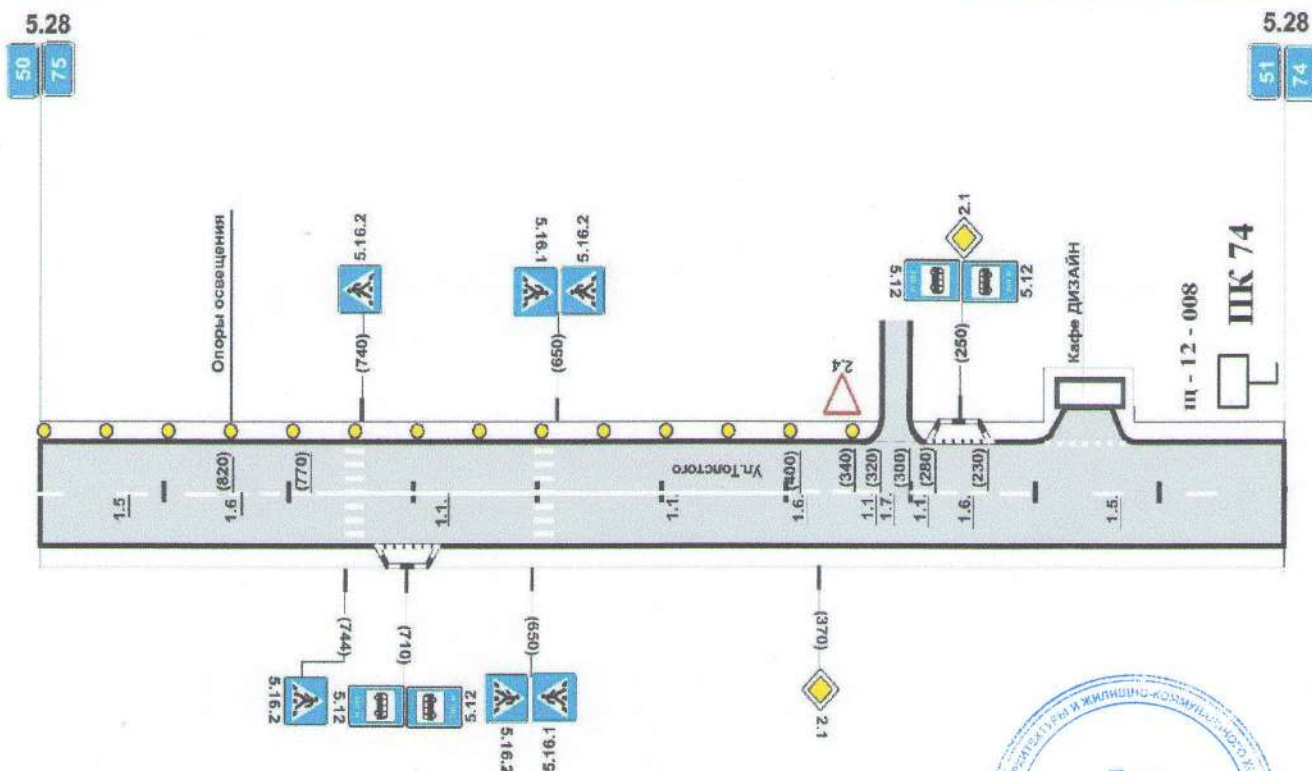

## Схема размещения рекламной конструкции

Рекламный щит Щ-12-009 (N45°29'06,24" E41°15'05,30") установлен по ул.Л.Толстого 167м от перекрестка прилегающей второстепенной дороги, 55 м от выезда АЗС НГК "Ставрополье"

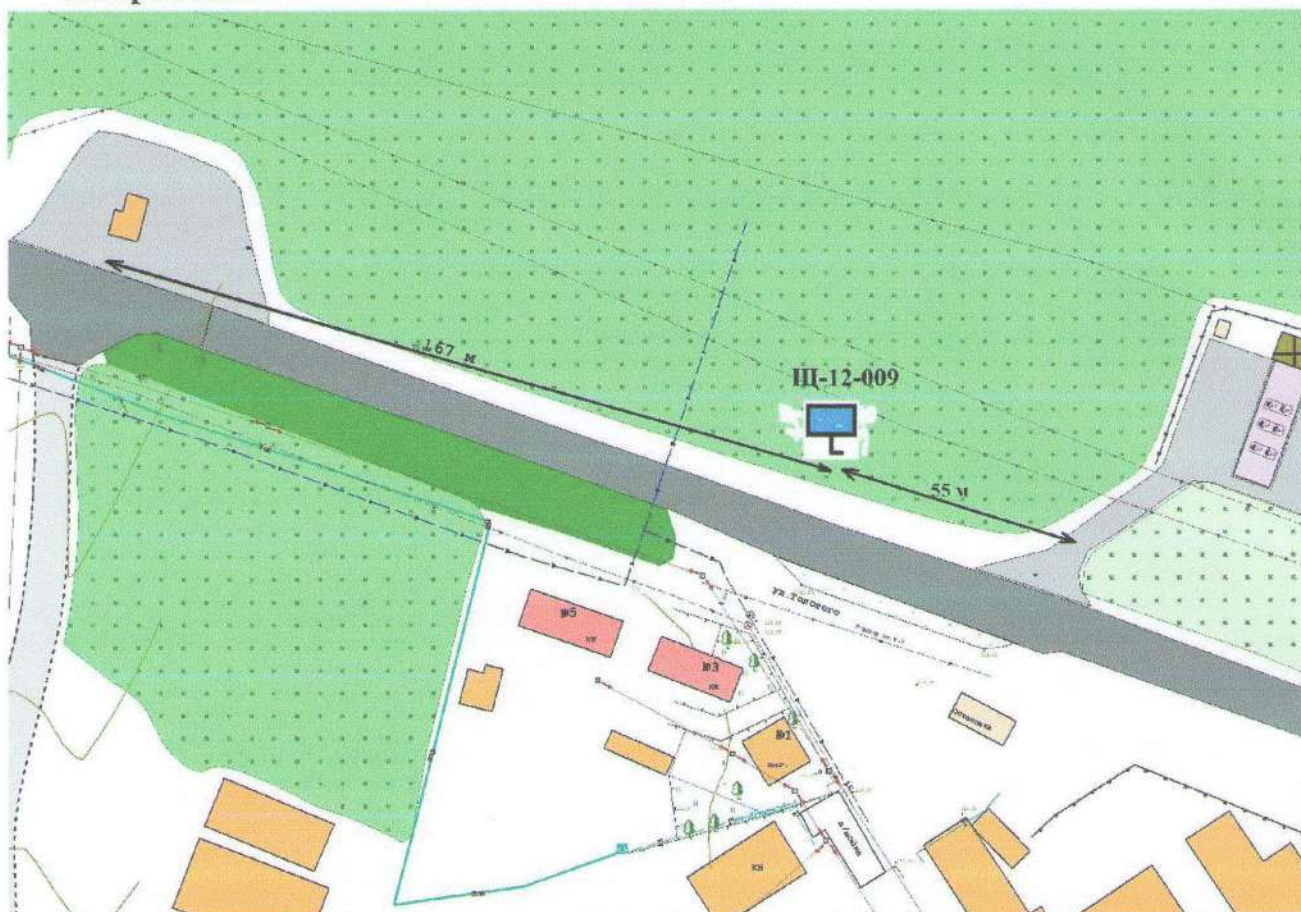

# Схема размещения рекламной конструкции

Рекламный щит Щ-12-011 (N45°29'03,14" E41°15'12,59") установлен по ул.Л.Толстого, 45м от въезда на АЗС "НГК "Ставрополье"", 140м от моста через балкаТерновоя.







Фото 4 Рекламный Щит Щ-12-008

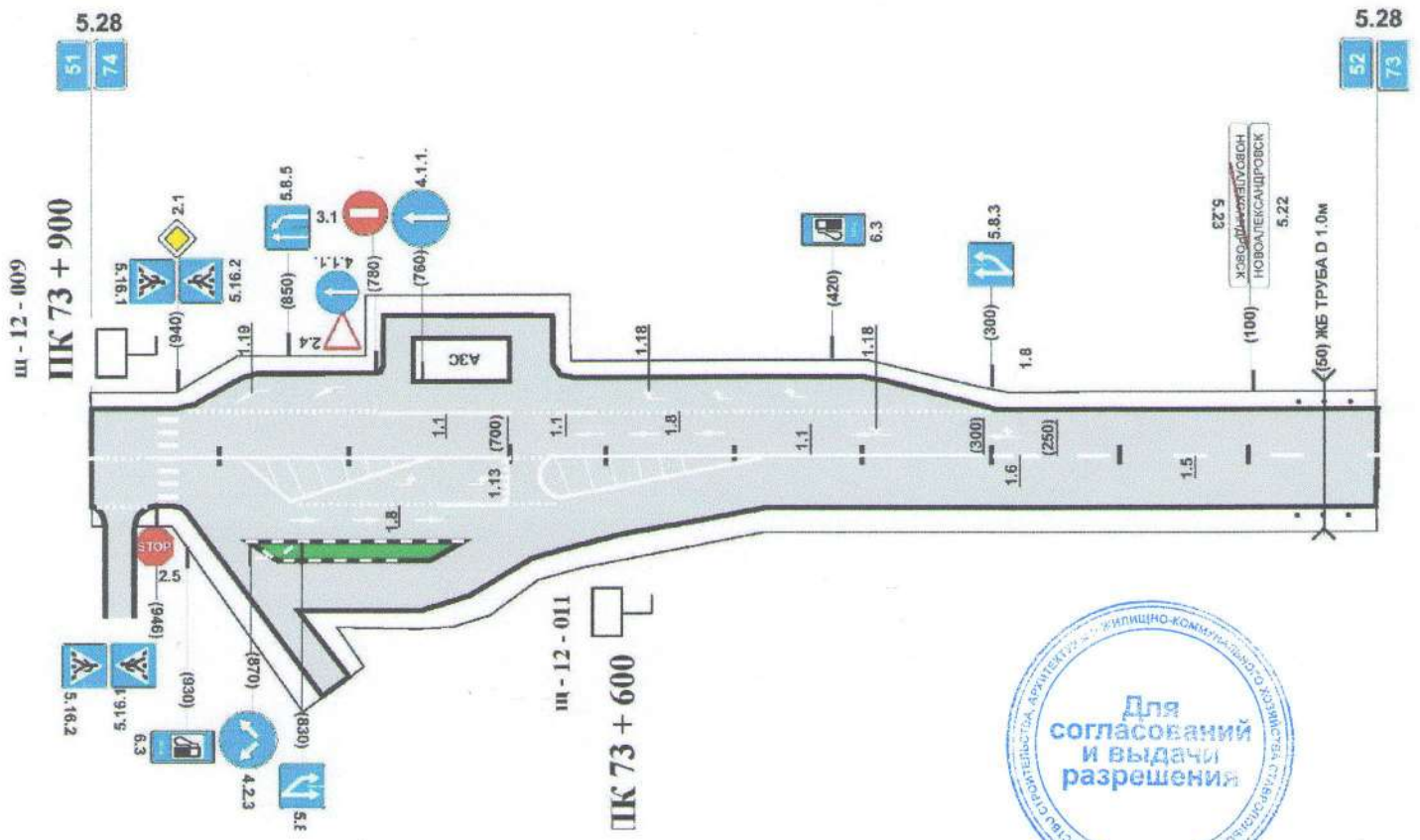
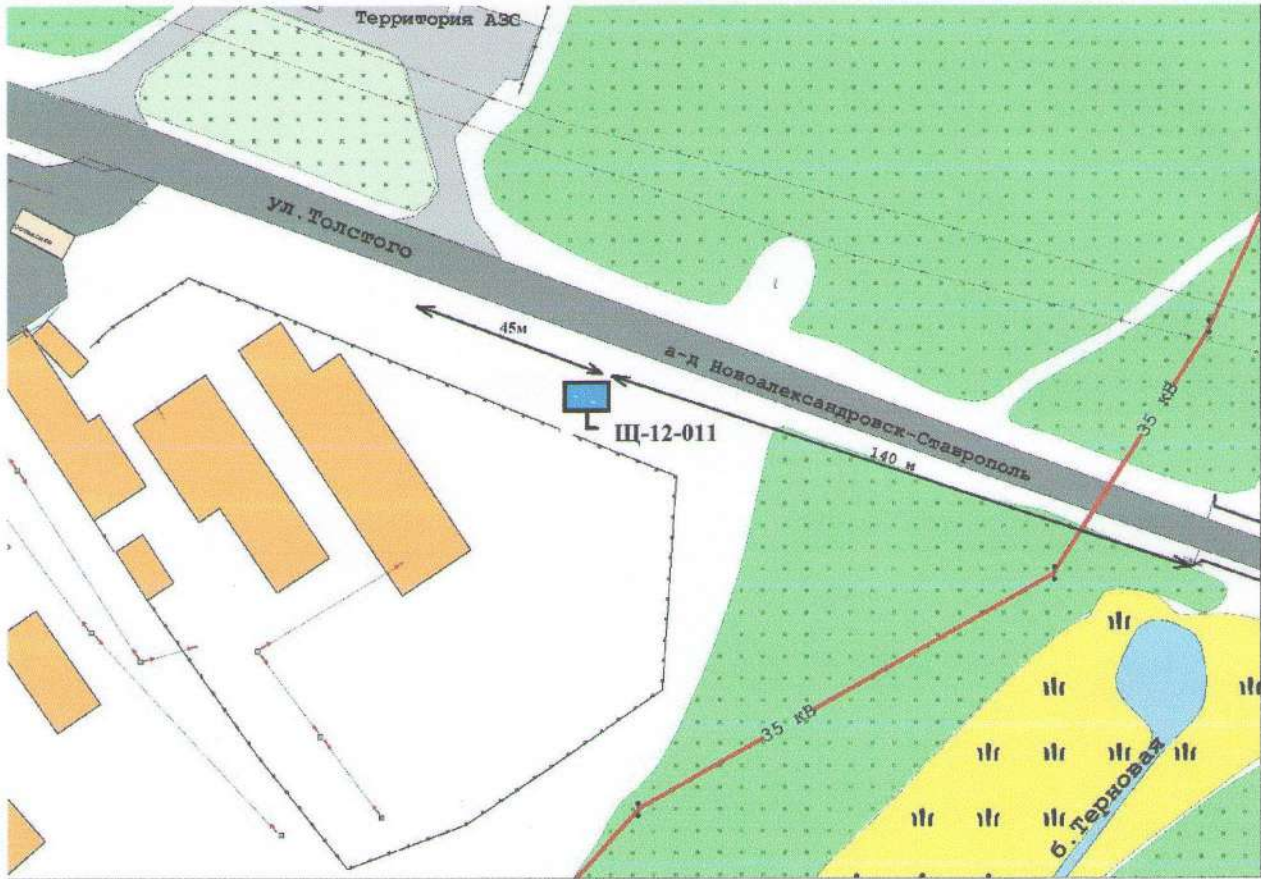

Фото 5 Рекламный Щит Щ-12-008





Фото 6 Рекламный Щит Щ-12-011



**Фрагмент 5 карты размещения рекламных конструкций в городе  
Новоалександровск**

**Схема размещения рекламной конструкции**

Рекламный щит Щ-14-014 (N45°30'40,47" E41°14'37,61") установлен по ул.Северная ,  
40м восточнее от перекрестка ул.Северная-пер Широкий

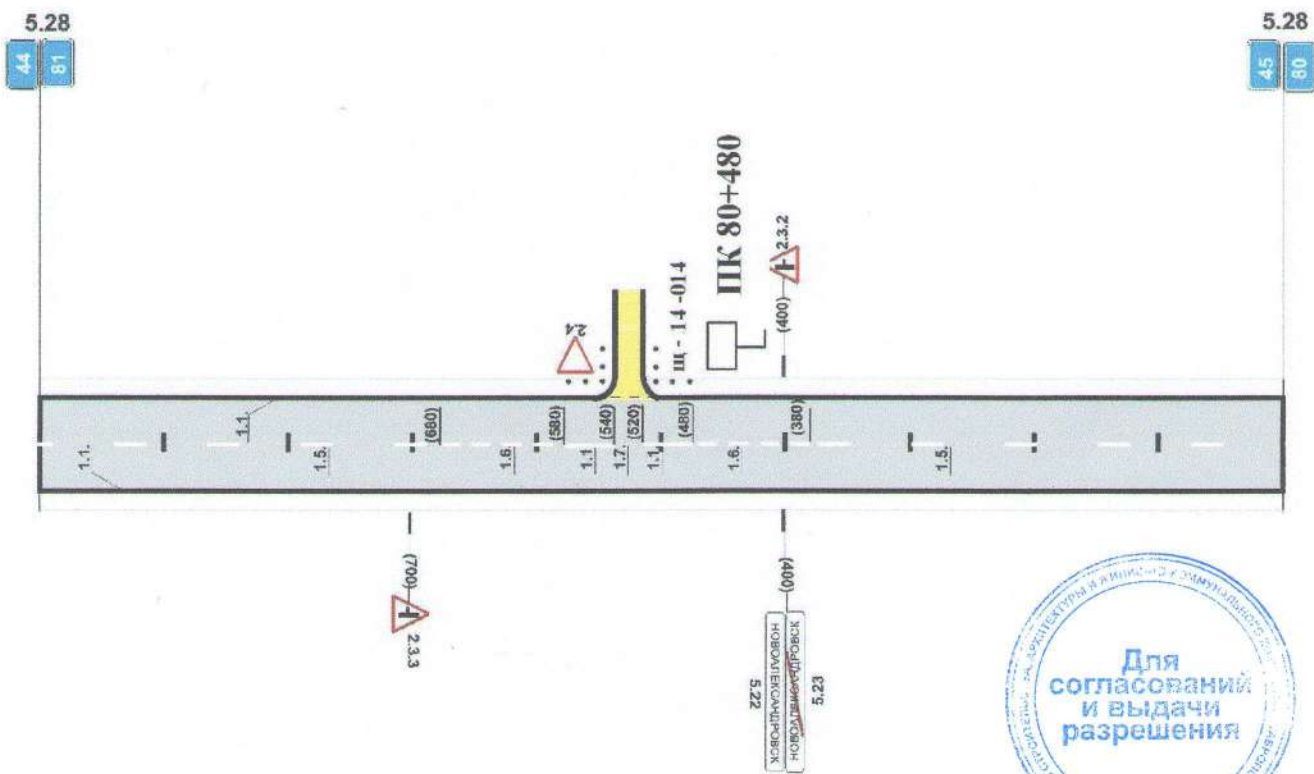
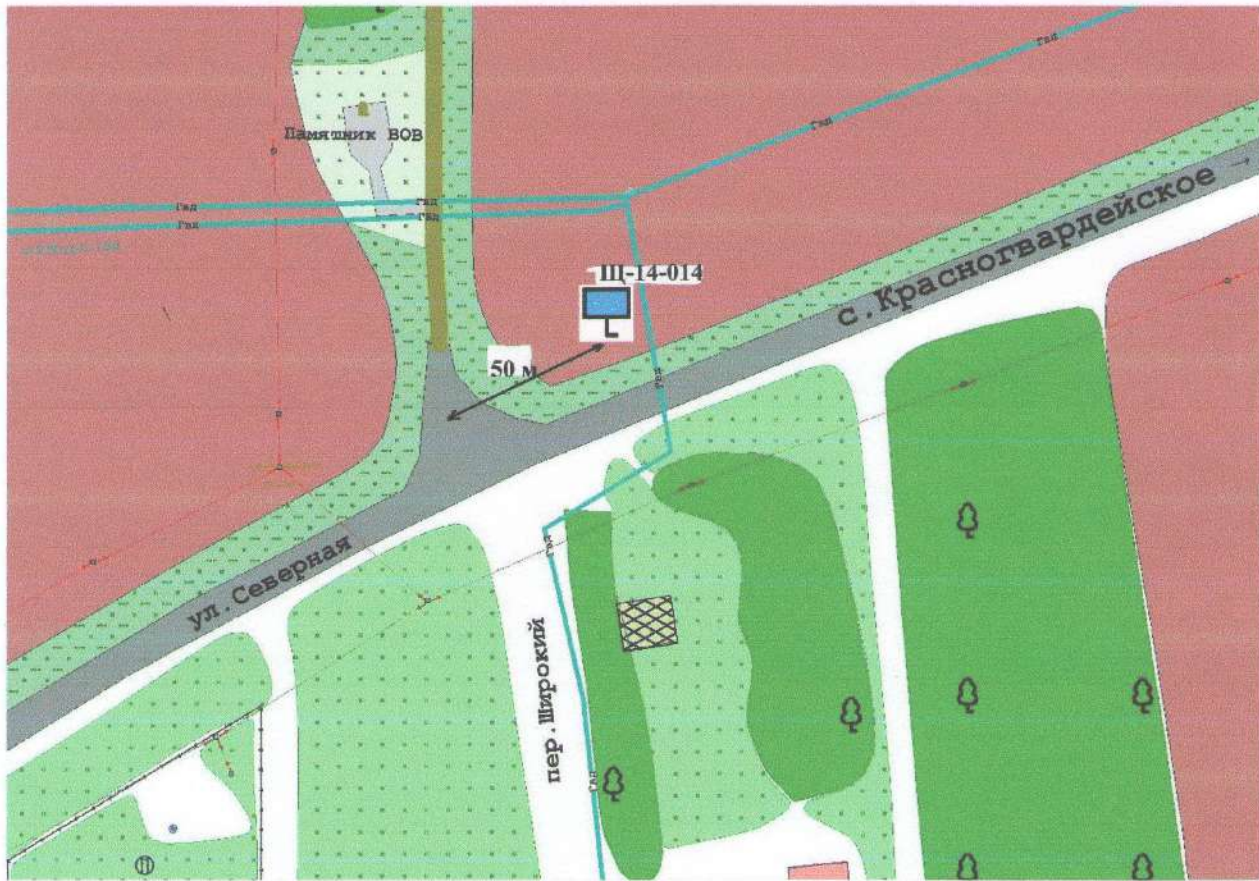

## Фрагмент 4 карты размещения рекламных конструкций в городе Новоалександровск

### Схема размещения рекламной конструкции

Рекламный щит Ш-06-018 (  $N45^{\circ}29'01,85''$   $E41^{\circ}11'51,57''$  ) расположен на пер.Красноармейский, 90м от перекрестка пер.Красноармейский-ул.Урицкого, 140м от перекрестка пер.Красноармейский-ул.Промышленная .

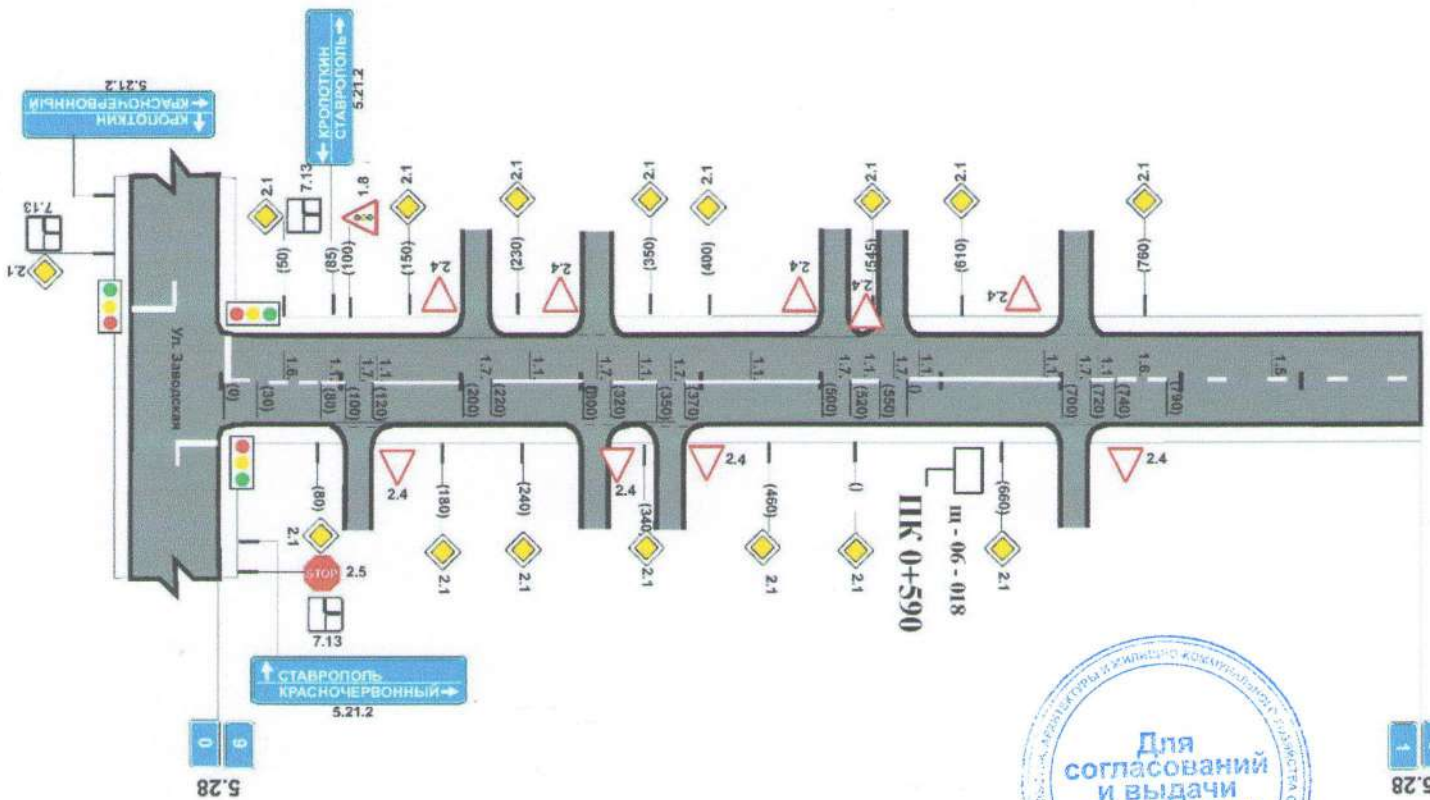
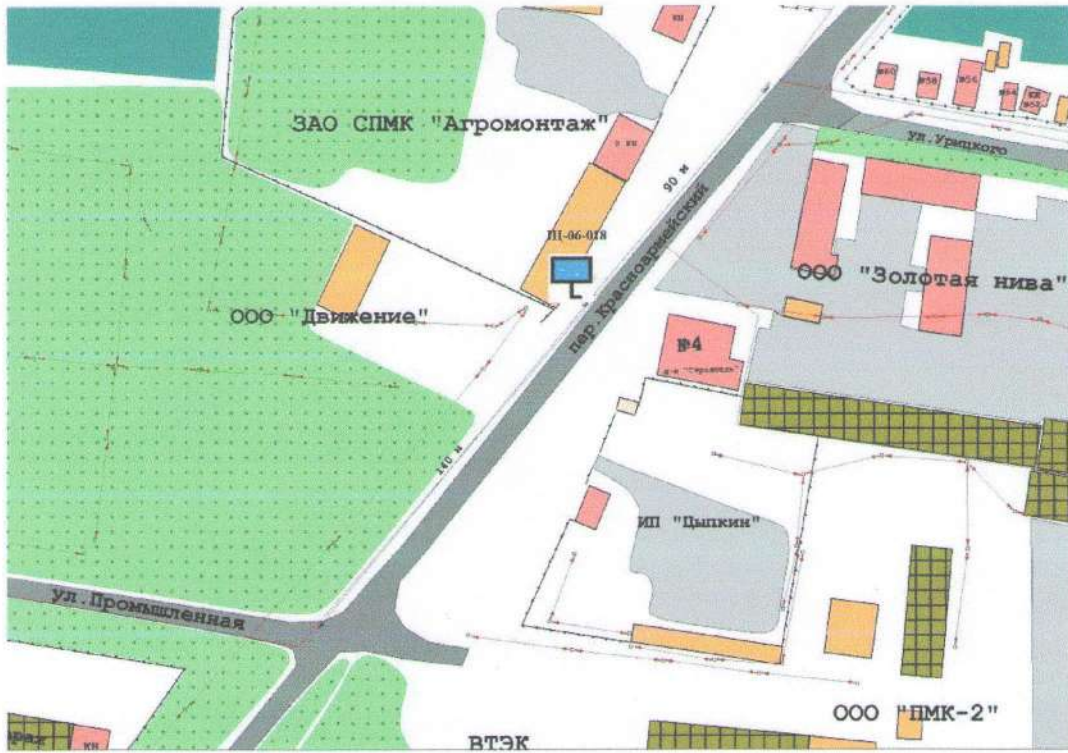

# Фрагмент 3 карты размещения рекламных конструкций в городе Новоалександровск

## Схема размещения рекламной конструкции

Рекламный щит Щ-01-017 установлен по ул Армавирской на автодороге Новоалександровск - Григорополисская-Армавир (в границах Ставропольского края) ПК 1+760м

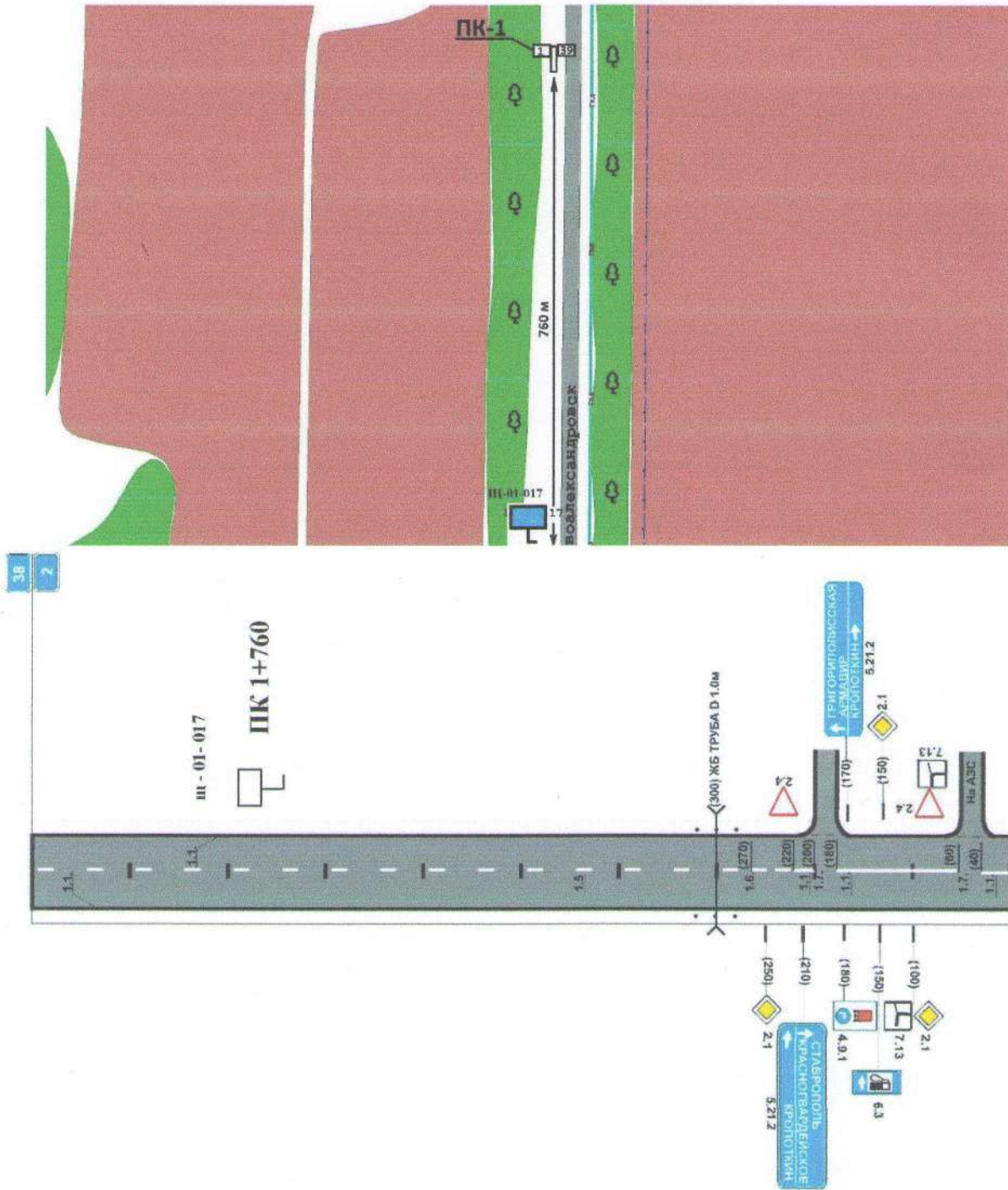

# 11. Графическое приложение 2 «Фрагменты карт размещения рекламных конструкций в городе Новоалександровск»

Документ содержит основные характеристики рекламных конструкций предполагаемых к размещению в населенном пункте.

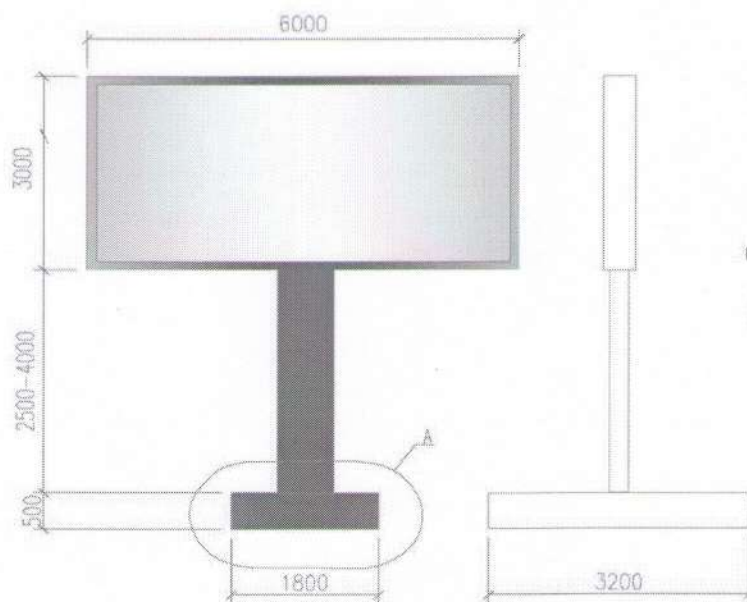

## Щит 6,0 x 3,0

Размер информационного поля 6000 x 3000 мм.  
Количество рекламных поверхностей: 1-2. Торцы рекламной конструкции закрыты.

Цвет рекламной конструкции: серый (металлик).  
Количество опорных стоек: 1-2

Опорная стойка: наличие облицовки стойки металлическая, пластиковая или выполненная из других безопасных материалов.

Размер опорной стойки: ширина облицовки стойки от 400 до 750 мм, - согласно проекта

(технического паспорта) рекламной конструкции.

Высота от поверхности земли до края рекламной конструкции - 2500 - 4000 мм.

Вариант 1 ( фундамент 3200 x 1800 X 500 мм.)

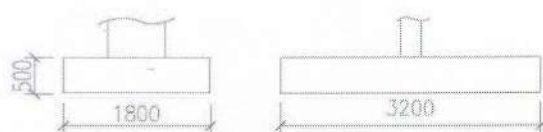

Вариант 1 ( фундамент 2000 x 1800 X 1300 мм.)

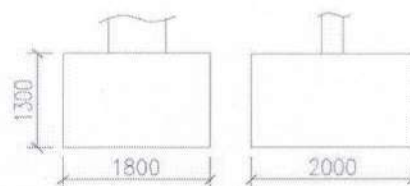

**Документ содержит основные характеристики рекламных конструкций предполагаемых к размещению в населенном пункте.**

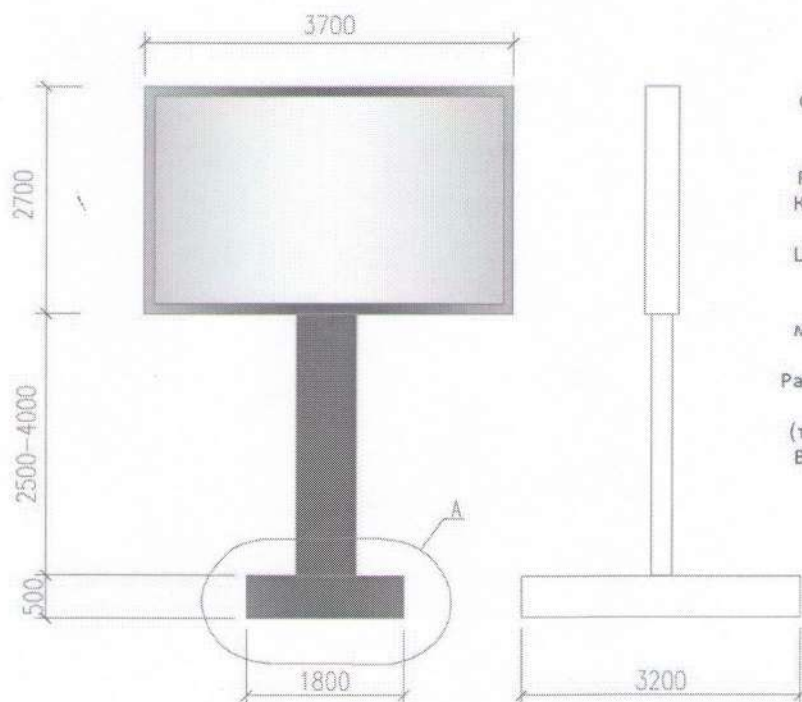

### Сиб 3,7 x 2,7

Сити-борды - рекламные конструкции среднего формата с внутренним подсветом, состоящие из фундамента, каркаса, опоры.  
 Размер информационного поля 3700 x 2700 мм.  
 Количество рекламных поверхностей: 1-2. Торец рекламной конструкции закрыт.  
 Цвет рекламной конструкции: серый (металлик).  
 Количество опорных стоек: 1-2  
 Опорная стойка: наличие облицовки стойки металлическая, пластиковая или выполненная из других безопасных материалов.  
 Размер опорной стойки: ширина облицовки стойки от 400 до 750 мм. - согласно проекта (технического паспорта) рекламной конструкции.  
 Высота от поверхности земли до края рекламной конструкции - 2500 - 4000 мм.

Вариант 1 ( фундамент 3200 x 1800 X 500 мм.)

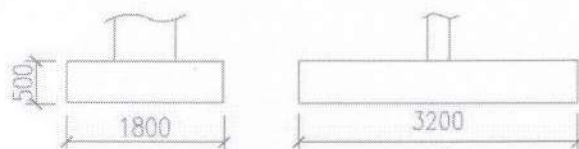

Вариант 1 ( фундамент 2000 x 1800 X 1300 мм.)

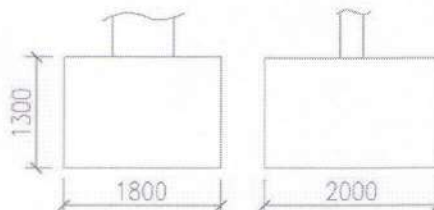

**Документ содержит основные характеристики рекламных конструкций предполагаемых к размещению в населенном пункте.**

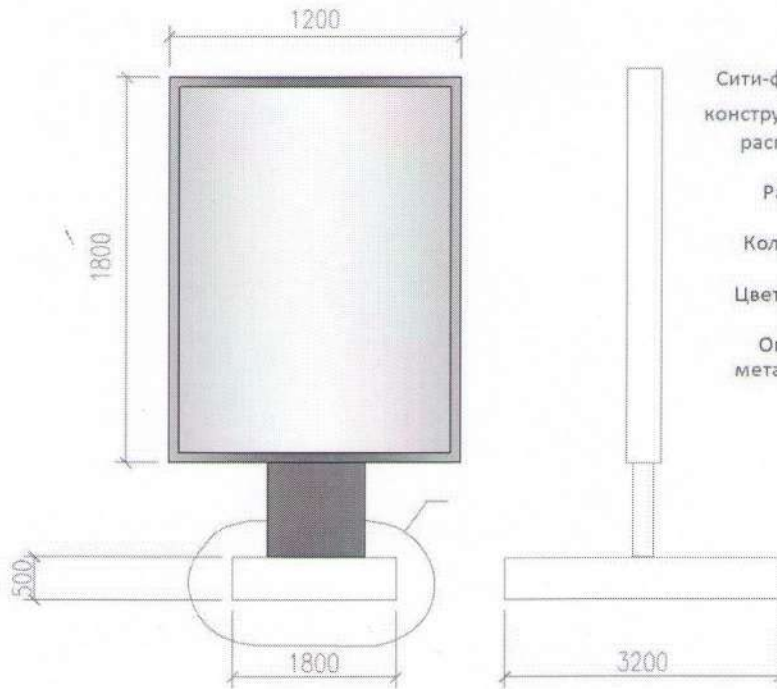

### СФ 1,2 x 1,8 м

Сити-форматы (пилоны) - двухсторонние рекламные конструкции малого формата с внутренним подсветом, располагаемые на тротуарах или прилегающим к тротуарам газонах

Размер информационного поля составляет не более 1200 x 1800 мм.

Количество рекламных поверхностей: 2. Торцы рекламной конструкции закрыты.

Цвет рекламной конструкции: серый (металлик).

Количество опорных стоек: 1

Опорная стойка: наличие облицовки стойки металлическая, пластиковая или выполненная из других безопасных материалов.

Вариант 1 ( фундамент 3200 x 1800 X 500 мм.)

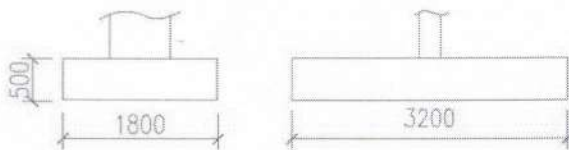

Вариант 1 ( фундамент 2000 x 1800 X 1300 мм.)

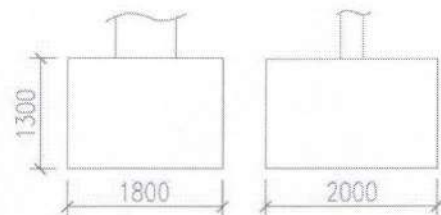



Документ содержит основные характеристики рекламных конструкций предполагаемых к размещению в населенном пункте.

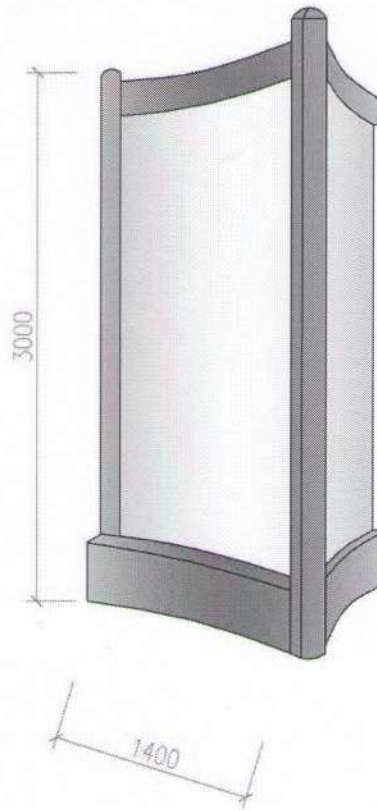

### П2 1,4 x 3,0

Пиллары - рекламные конструкции малого формата с внутренним подсветом (трехгранные тумбы)

Размер информационного поля 1400 x 3000 мм.

Количество рекламных поверхностей: 3.

Присоединяются к земельному участку. Состоят из основания, каркаса и информационного поля вогнутой формы.

Цвет рекламной конструкции: серый (металлик).  
Опорных стоек нет.



Документ содержит основные характеристики рекламных конструкций предполагаемых к размещению в населенном пункте.

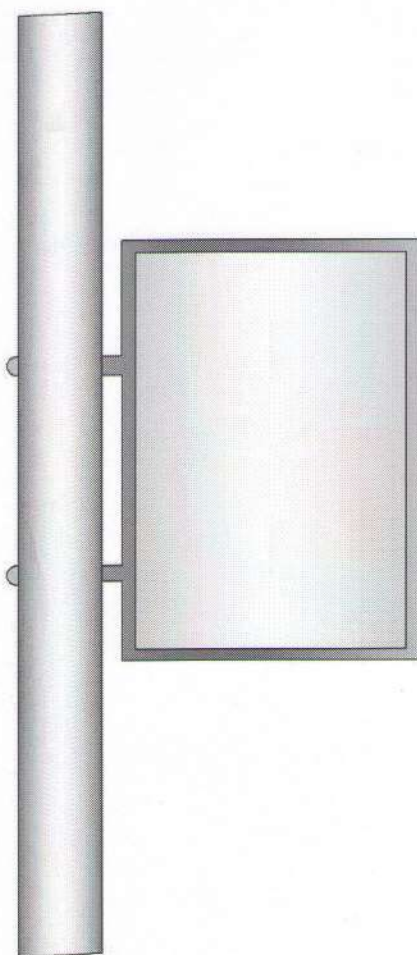

ПК  
Панель-кронштейн



Документ содержит основные характеристики рекламных конструкций предполагаемых к размещению в населенном пункте.

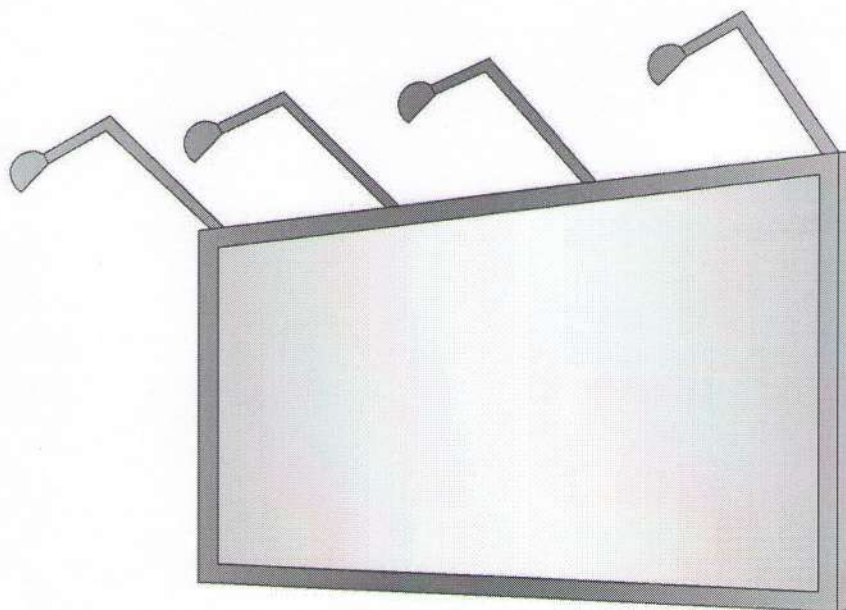

### БМ

Брандмауэры - рекламные конструкции, размещаемые на плоскости стен зданий или сооружений, которые устанавливаются с учетом архитектурных особенностей этих зданий и сооружений, состоящие из каркаса, элементов крепления и имеющих одну поверхность для размещения рекламы (далее - информационное поле)



## Приложение 8

Документ содержит основные характеристики рекламных конструкций предполагаемых к размещению в населенном пункте.

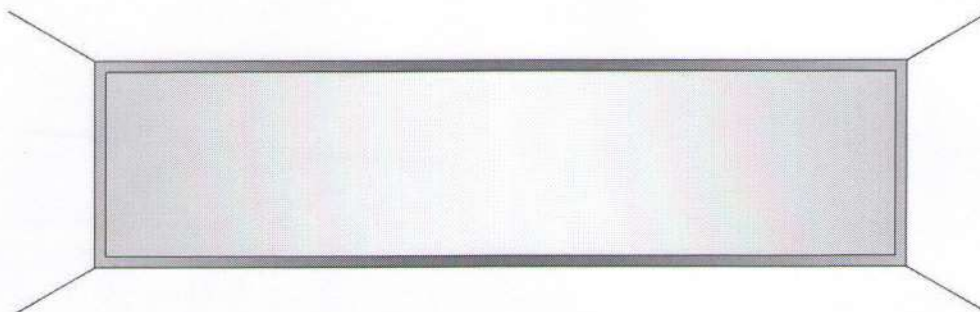

## П1

Перетяжки - рекламные конструкции, состоящие из отдельно стоящих опор, тросовых конструкций и двух информационных полей. Возможно крепление тросовых конструкций к зданиям и сооружениям. Информационное поле может быть выполнено из жестких материалов, материалов на мягкой основе, иметь светлое оформление, в том числе гирлянды.

